

CAESAR CALL・RAYGUN CALL 取扱説明書

この度は CAESAR CALL または RAYGUN CALL を
お買い上げ頂きましてありがとうございます。
お使いの前に本取扱説明書を全て読んでからお使いください。

目次

ご使用上の注意・付属品	1
操作機各部の説明	2
基本操作 受信機の呼出しを行う	3
メニュー説明 アラームパターン	3
音時間設定	4
振動時間設定	4
LEDフラッシュ時間	4
受信機について	5
バッテリーを交換する	5
トラブルシューティング	6
品質保証書	7

ご使用上の注意

- 濡れた手で電源プラグを引っ張ったり挿入したりしないでください。
- この製品を分解したり、改造したりしないでください。
- 高温またはほこりの多い場所に本製品を放置しないでください。
- この製品を直射日光の当たる場所や長時間の過度の高温または低温に放置しないでください。
- 送信機と受信機は金属製の机や家具の近くに置くと電波反応が出ない事があります。
- 汚れなどは乾いた柔らかい布で取り除いてください。

●付属品の確認：本品と付属品を確認してください。



送信操作機



電源アダプター

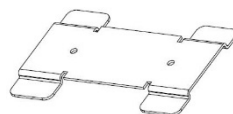

操作機ブラケット



充電器





受信機

※レイガン充電器は四角のタイプになります

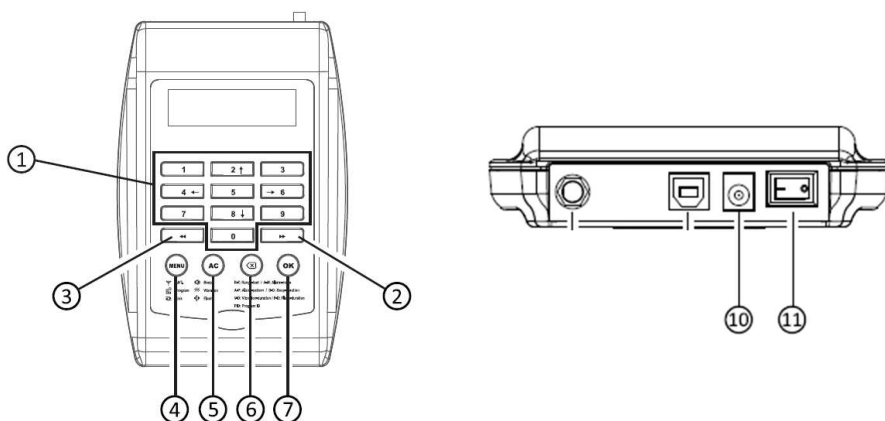
●操作機各部の説明

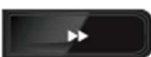

1	数字キー	番号呼び出し時、Key1~0で受信機の数字を入力します。 他のモードでは、数字2 = UP・4 = 左・6 = 右・8 = DOWN の入力です。
2		キーは、設定モードでジャンプするか、次の番号にシフトするために使用されます
3		キーを使用して、最後の設定モードにジャンプしたり、最後の番号に移動したりします。
4	MENU キー	設定内容を変更するときのメニューとなります。
5	AC キー	入力番号をクリアし、待機状態に戻ります
6	バックスペース	後方に移動 / 1文字スペースを削除するキー
7	OK キー	OK キーは、設定機能を使用中に各プログラミング設定を完了するために使用されます

10	DC 入力	5V / 2A DC 入力
11	電源スイッチ	電源スイッチ

操作機は、卓上又は壁付けが出来ます。

壁に取り付けるには付属のブラケットを壁の下地のある所を選び、ビスで固定し取り付けてください。

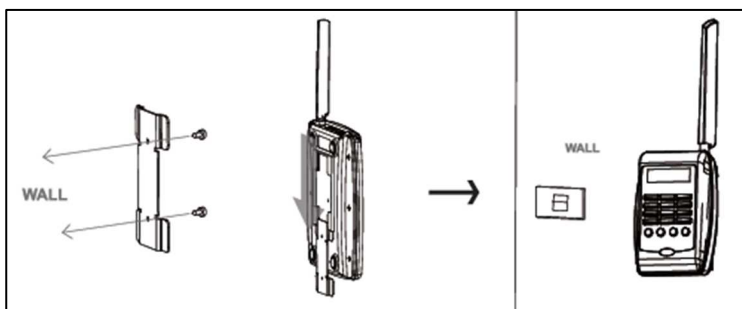
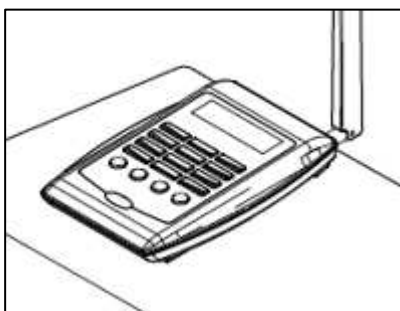

【基本操作】

●受信機の呼び出しを行う

操作機に付属のアンテナの根元を持ち確実に取り付け、電源アダプターを差し込み、①電源を ON にします。

(※注意 金属ネジ部以外を回すと内部断線して電波が飛ばなくなります)

1. 操作機のディスプレイに「----」が表示されています

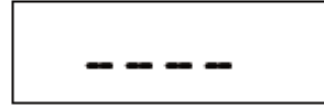

2. テンキーにて希望の受信機番号を入力します。

(例：「15」)

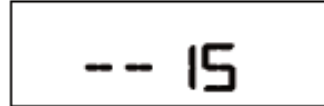

3. [OK]  を押すと送信呼び出しを行います。



4. 受信機が受信すると点滅、ビープ音、振動等が作動します

5. お客様の受信機を回収し、充電器に戻してください。

充電は1日の終わりに入れ変えたり、全体を交互に充電することでバッテリーが長持ちします。

●アラームパターン

アラームパターンは5種類あります (出荷時設定 PT4)

[PT1=ピ音1回 PT2=ピ音2回 PT3=ピ音3回 PT4=ピ音4回 PT5=リズム]

1. MENU を長押しします

2.  キーを押し ALM (pt) 画面を表示します



3. 2 (↑) または 8 (↓) キーを押して、アラームモード (PT1~PT5) を選択し  [OK] を押します

4.  AC キーを押して、アラームパターン画面を解除します

●呼び出し音の時間設定

音時間設定は 8 種類あります (出荷時設定 8 秒)

[0 秒、1 秒、2 秒、4 秒、8 秒、16 秒、30 秒、60 秒、120 秒 MAX]

設定時、受信機が充電器上に有る・無し関係なく設定されます

1. MENU を長押しします

2.  キーを押し BEEP 画面を表示します



3. 2 (↑) または 8 (↓) キーを押して、呼出時間を選択し、 [OK]を押します

4.  AC キーを押して、MENU 画面を解除します

●振動時間設定

アラーム時間は 8 種類あります。(出荷時設定 8 秒)

[0 秒、1 秒、2 秒、4 秒、8 秒、16 秒、30 秒、60 秒、120 秒 MAX]

1. MENU を長押しします

2.  キーを押し VIB 画面を表示します

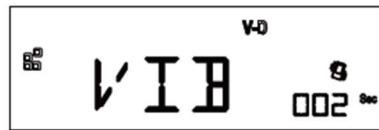

3. 2 (↑) または 8 (↓) キーを押して、振動持続時間を選択し  [OK]を押します

4.  AC キーを押して、振動時間の設定を解除します

●LED フラッシュ時間設定

フラッシュ持続時間は 8 種類あります。(出荷時設定 60 秒)

[1 秒、2 秒、4 秒、8 秒、16 秒、30 秒、60 秒、120 秒 MAX]

1. MENU を長押しします

2.  キーを押し FLA 画面を表示します



3. 2 (↑) または 8 (↓) キーを押して、フラッシュ時間を選択し  [OK]を押します

4.  AC キーを押して、フラッシュ時間設定を解除します

●受信機について

- ・受信機を充電器に乗せ、初回は 16 時間フル充電してください。
- ・バッテリー交換の際はプラス (+) およびマイナス (-) を逆にしないでください。
- ・受信機は防水ではありません。水に濡れると誤作動や発熱や火災の恐れがあります。
- ・本体ケースのバッテリーカバー以外は開けたり、改造したりしないでください。
- ・バッテリーは消耗品です。バッテリーの寿命は、使用条件によって異なりますが、目安として約 1 年または約 500 回程度繰り返し充電を行うと、充電能力が低下します。
- ・バッテリーを長持ちさせるために、各受信機を均等にお使いいただくことをおすすめ致します。
- ・バッテリーを交換時は必ず指定のバッテリーを使用してください。(三菱 Ni-MH 850)
(完全に充電した状態でも短時間で使い果たされる場合は早めに交換してください。)
- ・電通端子の上下が汚れると正常な充電が出来ません。
充電台に乗せたときに充電ランプが点灯しないときは端子の汚れが原因の場合があります。
- ・シンナー、ベンゼンなどは使用しないでください

●受信機LEDの色サイン

赤点灯	充電中
緑点灯	充電完了
赤点滅	LOW 充電必要
オレンジ点滅	受信範囲外 (範囲外設定時のみ作動)

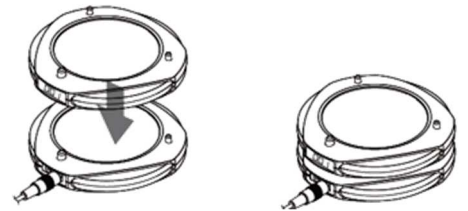

※レイガン受信機の場合は、充電口に差し込んで充電します

受信機を充電器から取り外すと、受信機が振動、ビーブ音、点滅の作動テストを行います。

●バッテリーを交換する

バッテリー交換には、必ず以下推奨バッテリーをご使用下さい。

※注意 推奨バッテリー以外をご使用での不具合は保証適応外となります。

推奨バッテリー	三菱 Ni-MH 850
---------	--------------

1. 受信機のバッテリーカバービスをドライバーで外し、バッテリーを取り出します。
2. 新しいバッテリーを交換してから背面カバーを閉じます

※注意 バッテリー端子が正しい方向に向けられていることを確認してください

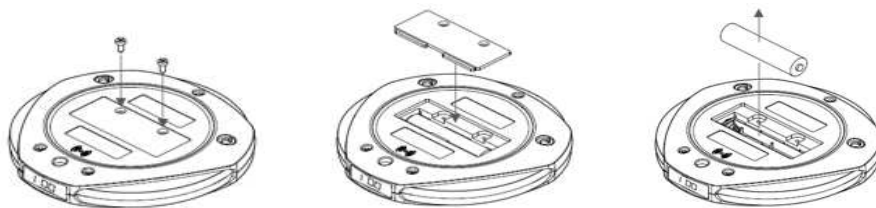

※レイガン受信機の場合も、カバーを取り外してバッテリーを交換して下さい。

●【送信機】トラブルシューティング

症状	確認事項
操作機の電源が入らない	<ul style="list-style-type: none"> ●延長コード等なら途中外れを確認し、次に本体のアダプターを抜き、もう一度本体に差し込み再起動して下さい。 ●充電器のアダプターと交換して電源が入るかテストしてみてください。
受信機が受信しない	<ul style="list-style-type: none"> ●操作機の電源アダプターを一旦抜き、もう一度差し込んでから操作機を再起動して下さい。 ●受信機を充電器に乗せてから取り出してください。デバイスがリセットされます。 ●バッテリー状態を調べるには。次の2)によりテストをします。 ●受信しない場合はプログラム再設定が必要となることがあります。 ●夜の時間帯に電源が落ちる仕組みのコンセントには接続しないでください充電時間が不足でダウンします。
受信機バッテリーをチェックするには	<ol style="list-style-type: none"> 1) 充電時間が足りない時は赤く点滅して充電不足サインとなります。その場合は充電器の電源アダプターを一度抜き挿しし、他の受信機も全て充電ランプが付くかで確認出来ます。 2) 充電器本体に不具合がなければ受信機の端子かバッテリー寿命が原因と考えられ、バッテリー確認は新しいバッテリーと交換するまたは、他の正常な受信機からバッテリーを抜いてテストする方法があります。
充電の点灯しない時	<ul style="list-style-type: none"> ●受信機が充電器に確実に乗っていますか？ 端子が浮いていたり、ロゴシールがはがれると端子部分が接触しなくなりますので、確認してください。 ●電源アダプターのチェック方法として、操作機の電源アダプターを外し、充電器と交換することで電源アダプター関係をテストできます。

ユーザーコード

タイプ：シーザー・レイガン シリアル NO：1910-001
グループ ID：001 呼出し方式：光・振動・音 受信機数：10

◆ 品質保証書 ◆

本品は下記記載の内容に基づき、お買い上げの日から1年間通常の使用状態で発生した故障を無償で修理する事をお約束する物です。無償修理をご依頼になる時は、お買い上げ販売店に商品と本書をご持参ご提示頂きお申し付け下さい。

品名	シーザー・レイガン
保証期間	お買い上げの日から1年間
お買い上げ日	2020年 月 日
お客様 お名前	
ご住所	
お電話	
販売店名	

無償修理規定

- 1, 取扱説明書に従った、正常な状態で保障期間内に故障した場合に無償修理をお約束します。
- 2, 保障修理に送料は含まれません。お客様ご負担にて弊社までお送りください。
- 3, 保証期間でも下記の場合は有償修理となります。
 - イ・本書と購入日の記載されたもののご提示が無い場合。
 - ロ・本書にお買い上げ年月日、お客様名、販売店名の記入が無い場合、または字句が書き換えられた場合。
 - ハ・バッテリーの消耗、推奨バッテリー以外使用による不具合、製品の亀裂・損傷。
 - ニ・火災・地震・落雷・水害・その他の天変地変、異常電圧、周辺電波障害による誤作動、無反応の場合。
 - ホ・害虫・油・液体が原因による電気回路の故障・誤発信作動。
 - ヘ・落下など、外部からの衝撃による故障・損傷。

★本書は再発行をいたしておりません。

★本書には修理時に必要なIDデータが含まれていますので、大切に保管して下さい。

株式会社 キャプテンジャパン
愛知県豊橋市下地町神田42-2
電話 0120-785-783